



# HENDI

Tools for Chefs

# PROMOCJA

Oferta ważna od 25.02.2020 do 31.03.2020 r.  
lub do wyczerpania zapasów.

TWOJ  
ZYSK



935x930x(H)1150 mm  
16 kW/400 V

RABAT  
do -6%

~~12 779,00 netto~~  
**11 999,00 netto**  
14 758,77 brutto

225578

**PIEC KONWEKCYJNO-PAROWY 11X GN1/1  
ELEKTRYCZNY**

- Sterowanie manualne

TWOJ  
ZYSK

935x930x(H)1150 mm  
16 kW/400 V



~~15 209,00 netto~~  
**14 999,00 netto**  
18 448,77 brutto

225585

**PIEC KONWEKCYJNO-PAROWY 11X GN1/1  
ELEKTRYCZNY**

- Sterowanie elektroniczne

TWOJ  
ZYSK



590x695x(H)590 mm  
2,8 kW/230 V

RABAT  
-5%

~~2 659,00 netto~~  
**2 526,00 netto**  
3 106,98 brutto

225028

**PIEC KONWEKCYJNY Z NAWILŻANIEM  
4X 429X345 MM**

- Elektryczny  
- Sterowanie manualne

TWOJ  
ZYSK

590x695x(H)590 mm  
2,9 kW/230 V



~~3 649,00 netto~~  
**3 466,00 netto**  
4 263,18 brutto

225035

**PIEC KONWEKCYJNY Z NAWILŻANIEM  
4X 429X345 MM**

- Elektryczny  
- Sterowanie elektroniczne

TWÓJ ZYSK

790x750x(H)635 mm  
6,4 kW/400 V



225042

### PIEC KONWEKCYJNY Z NAWILŻANIEM 4X GN 1/1, ELEKTRYCZNY

- Sterowanie elektroniczne

~~5 329,00 netto~~  
**5 149,00 netto**  
6 333,27 brutto

RABAT -3%

~~4 569,00 netto~~  
**4 340,00 netto**  
5 338,20 brutto

RABAT -5%

225677

TWÓJ ZYSK

790x750x(H)635 mm  
6,4 kW/400 V



### PIEC KONWEKCYJNY Z NAWILŻANIEM 4X GN 1/1, ELEKTRYCZNY

- Sterowanie manualne



147610

### KUCHENKA GAZOWA PRZENOŚNA

- Kompaktowe wymiary i mała waga, walizka do przenoszenia w zestawie

373x290x(H)123 mm  
2,2 kW

TWÓJ ZYSK

RABAT -8%

~~119,00 netto~~  
**109,00 netto**  
134,07 brutto

TWÓJ ZYSK

975x814x(H)413 mm  
4 700W/400 V



226681

### PIEC DO PIZZY BASIC 4

- 1 komora

~~2 499,00 netto~~  
**2 374,00 netto**  
2 920,02 brutto

RABAT -5%

TWÓJ ZYSK

10 l



231388

### PROFESJONALNY PŁYN DO CZYSZCZENIA PIECÓW KONWEKCYJNO-PAROWYCH

- Wysoce alkaliczny środek czyszczący do pieców konwekcyjnych, grilli, piekarników, różna, rusztów oraz płyt grzewczych kuchni gazowych

~~149,00 netto~~  
**139,00 netto**  
170,97 brutto

RABAT -7%

TWÓJ ZYSK

975x814x(H)745 mm  
9 400 W/400 V



226698

### PIEC DO PIZZY BASIC 44

- 2 komory

~~3 999,00 netto~~  
**3 799,00 netto**  
4 672,77 brutto

RABAT -5%



### PROFESJONALNY PREPARAT DO MYCIA GRILLI I PIECÓW

- Środek o silnych właściwościach czyszczących do usuwania spieczonych i tłustych zabrudzeń z powierzchni odpornych na działanie alkaliów

975039

~~16,00 netto~~  
**11,20 netto**  
13,78 brutto

RABAT -30%

TWÓJ ZYSK

220627

990x950x(H)660 mm  
12 000W/400 V



### PIEC DO PIZZY HENDI BY MORETTI FORNI 44XL

- 2 komory

~~8 369,00 netto~~  
**7 949,00 netto**  
9 777,27 brutto

RABAT -5%

## KUCHNIA GAZOWA 5-PALNIKOWA Z KONWEKCYJNYM PIEKARNIEM ELEKTRYCZNYM I Z GRILLEM, ZIELONA / NIEBIESKA

- 3 duże palniki każdy po 3 kW
- 1 mały palnik o mocy 1,8 kW
- 1 ekstra duży palnik typu WOK o mocy 3,5 kW o podwójnym pierścieniu płomieni
- PIEKARNIK KONWEKCYJNY 4x GN 1/1
- Elektryczny o mocy 2,9 kW, z 2 wentylatorami bez rewersu

900x655x(H)850/900 mm  
2,9 kW/230 V

**5 499,00** netto  
6 763,77 brutto

229187



**NEW!**



229194

900x600x(H)850 mm  
14,3 kW (Hs)/230 V



~~3 199,00~~ netto  
**3 099,00** netto  
3 811,77 brutto

**RABAT**  
-3%

225806



635x410x(H)680 mm  
370 W/230 V

~~3 799,00~~ netto  
**3 609,00** netto  
4 439,07 brutto

**RABAT**  
-5%

226643



## KUCHNIA GAZOWA 5-PALNIKOWA KITCHEN LINE NA PODSTAWIE OTWARTEJ

- W zestawie dysze na gaz z butli propan-butan
- 3 palniki 3 kW, 1 palnik 1,8 kW, 1 palnik 3,5 kW
- Zapalnik elektryczny, zawór termopary

## WAŁKOWNICA ELEKTRYCZNA DO CIASTA HENDI 500 Z DWOMA PARAMI WAŁKÓW

- Szerokość ciasta: od 26 cm do 45 cm



ø68x(H)190 mm

~~34,00~~ netto  
**23,80** netto  
29,27 brutto

**RABAT**  
-30%

199039

## WKŁAD Z GAZEM DO PALNIKA SZEFA KUCHNI - ZESTAW 4 SZT.



190x35x65 mm

198216

~~79,00~~ netto  
**55,00** netto  
67,65 brutto

**RABAT**  
-30%

## PALNIK SZEFA KUCHNI

- Palnik wytwarza równy płomień we wszystkich pozycjach roboczych, pod dowolnym kątem – również obrócony spodem do góry

**TWÓJ  
ZYSK**

470x550x(H)1150 mm  
13 kW [Hs] / 230 V



~~2 659,00~~ netto  
**2 526,00** netto  
3 106,98 brutto

**RABAT  
-5%**

226001

### KEBAB GAZOWY PROFI LINE

- 4 palniki o łącznej mocy 13 kW
- Długość różna: 890 mm, wsad mięsa do 60 kg, maksymalne wymiary beli mięsa ø400x(H)670 mm



530x325 mm

808757

**RABAT  
-30%**

~~329,00~~ netto  
**230,00** netto  
282,90 brutto

### TACA ALUMINIOWA GN 1/1 Z FORMAMI, Z POWŁOKĄ NIEPRZYWIERAJĄCĄ

- 6 form o średnicy 125 mm

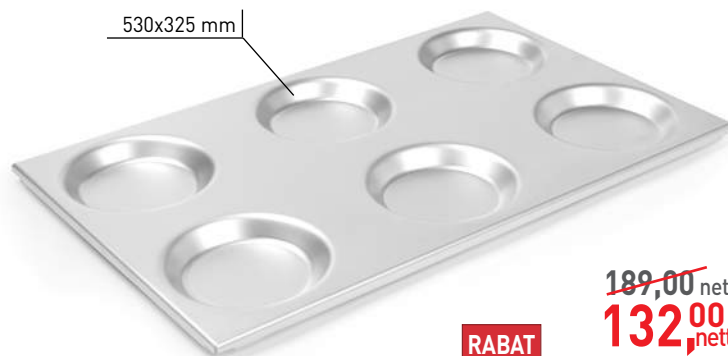

530x325 mm

808740

**RABAT  
-30%**

~~189,00~~ netto  
**132,00** netto  
162,36 brutto

### TACA ALUMINIOWA GN 1/1 Z FORMAMI

- 6 form o średnicy 125 mm

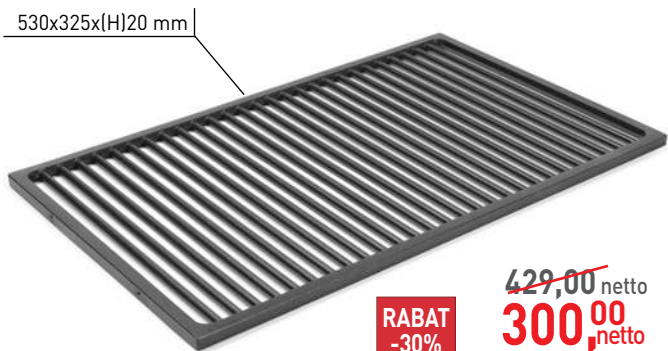

530x325x(H)20 mm

808726

**RABAT  
-30%**

~~429,00~~ netto  
**300,00** netto  
369,00 brutto

### RUSZT GN 1/1 DO GRILLOWANIA

- Aluminiowy, pokryty powłoką nieprzywierającą

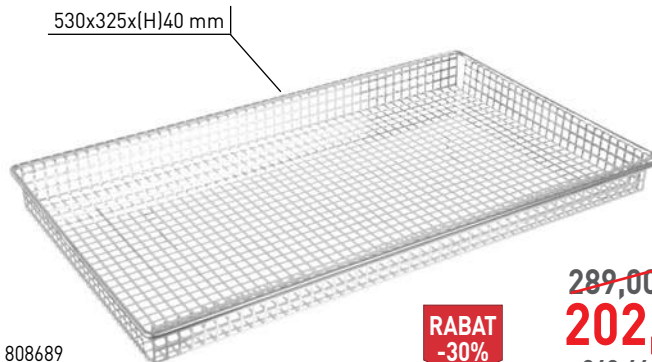

530x325x(H)40 mm

808689

**RABAT  
-30%**

~~289,00~~ netto  
**202,00** netto  
248,46 brutto

### POJEMNIK GN 1/1 DO SMAŻENIA

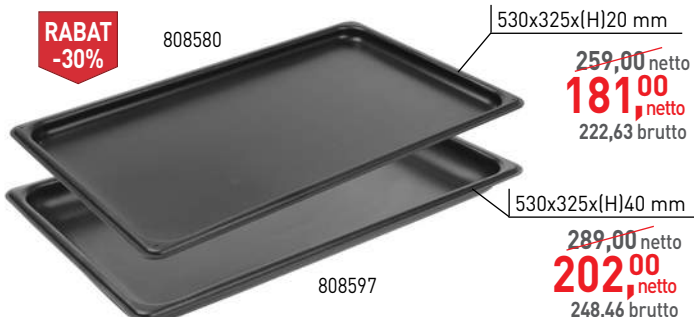

**RABAT  
-30%**

808580

530x325x(H)20 mm

~~259,00~~ netto  
**181,00** netto  
222,63 brutto

530x325x(H)40 mm

808597

~~289,00~~ netto  
**202,00** netto  
248,46 brutto

### POJEMNIK GN 1/1 Z POWŁOKĄ NIEPRZYWIERAJĄCĄ

- Powłoka nieprzywierająca wewnątrz i na zewnątrz pojemnika



**RABAT  
-30%**

530x325x(H)20 mm

~~179,00~~ netto  
**125,00** netto  
153,75 brutto

808696

530x325x(H)40 mm

530x325x(H)65 mm

~~219,00~~ netto  
**153,00** netto  
188,19 brutto

808719

~~189,00~~ netto  
**132,00** netto  
162,36 brutto

808702

### POJEMNIK GN 1/1 Z POWŁOKĄ NIEPRZYWIERAJĄCĄ

- Powłoka nieprzywierająca wewnątrz  
i na zewnątrz pojemnika

**TWÓJ ZYSK**

281352

25 l  
511x432x(H)311 mm  
1550 W/230 V



~~1 049,00~~ netto  
**999,00** netto  
1228,77 brutto



**RABAT -5%**

### KUCHENKA MIKROFALOWA 1000 W

- Moc wejściowa: 1550 W, moc wyjściowa: 1000 W
- Sterowanie manualne za pomocą jednego pokrętki, z możliwością regulacji czasu pracy w zakresie od 15 sekund do 6 minut

26 l  
464x557x(H)368 mm  
3200 W/230 V

**SAMSUNG**

**TWÓJ ZYSK**

**RABAT -21%**



281475

### KUCHENKA MIKROFALOWA SAMSUNG, 1780 W, STEROWANIE ELEKTRONICZNE

- Moc wejściowa: 3200 W, moc wyjściowa: 1780 W
- 5 poziomów mocy: podgrzewanie 1780 W, 1245 W, 890 W i rozmrażanie: 355 W, 180 W

~~2 749,00~~ netto  
**2 174,00** netto  
2674,02 brutto

**SAMSUNG**

26 l  
517x412x(H)297 mm  
1600 W/230 V

**TWÓJ ZYSK**

**RABAT -15%**

~~1 199,00~~ netto  
**1 019,00** netto  
1253,37 brutto



281482

### KUCHENKA MIKROFALOWA SAMSUNG, 1050 W, STEROWANIE ELEKTROMECHANICZNE

- Moc wejściowa: 1600 W, moc wyjściowa: 1050 W
- 5 poziomów mocy: podgrzewanie 1050 W, 735 W, 525 W, 315 W i rozmrażanie: 158 W

**TWÓJ ZYSK**

26 l  
464x557x(H)368 mm  
3000 W/230 V

**SAMSUNG**

~~2 399,00~~ netto  
**2 279,00** netto  
2803,17 brutto

**RABAT -5%**



281499

### KUCHENKA MIKROFALOWA SAMSUNG, 1450 W, STEROWANIE ELEKTROMECHANICZNE

- Moc wejściowa: 3000 W, moc wyjściowa: 1450 W
- 5 poziomów mocy: podgrzewanie 1450 W, 1015 W, 725 W i rozmrażanie: 260 W, 190 W

**TWÓJ ZYSK**

26 l  
464x557x(H)368 mm  
3200 W/230 V

**SAMSUNG**

~~2 749,00~~ netto  
**2 609,00** netto  
3209,07 brutto

**RABAT -5%**



281390

### KUCHENKA MIKROFALOWA SAMSUNG, 1780 W, STEROWANIE ELEKTROMECHANICZNE

- Moc wejściowa: 3200 W, moc wyjściowa: 1780 W
- 5 poziomów mocy: podgrzewanie 1780 W, 1245 W, 890 W i rozmrażanie: 355 W, 180 W

**TWÓJ ZYSK**

**SAMSUNG**

26 l  
517x412x(H)294 mm  
1050 W/230 V



281451

~~1 199,00~~ netto  
**1 139,00** netto  
1400,97 brutto

**RABAT -5%**

### KUCHENKA MIKROFALOWA SAMSUNG, 1050 W, STEROWANIE ELEKTRONICZNE

- Moc wejściowa: 1600 W, moc wyjściowa: 1050 W
- 4 poziomy mocy: podgrzewanie 1050 W, 735 W, 525 W i rozmrażanie: 315 W

## TERMOS DO WINA – TERMOIZOLACYJNY

- Wykonany z polipropylenu EPP, lekki o doskonałych właściwościach izolacyjnych
- Temperatura wina wzrasta o około 1,5°C na godzinę, utrzymuje niską temperaturę schłodzonego wina dłużej niż zwykłe termosy ze stali nierdzewnej

ø142x(H)210 mm

593813



~~39,00 netto~~  
**27,30 netto**  
33,58 brutto

**RABAT -30%**

## WORKI DO PAKOWAREK KOMOROWYCH

- 2-warstwowe
- Warstwa wewnętrzna z polietylenu przeznaczona do kontaktu z żywnością
- Warstwa zewnętrzna z poliamidu (Nylonu) zwiększa wytrzymałość i gwarantuje hermetyczność
- Grubość 65 µm



**od 9,50 netto**  
11,69 brutto

**TWÓJ ZYSK**

## WARNIKI DO WODY O PODWÓJNYCH ŚCIANKACH

- Izolowane, podwójne ścianki ze stali nierdzewnej zmniejszają stratę ciepła, tym samym wpływając na zmniejszenie zużycia energii elektrycznej
- Pokrywka z bezpiecznym systemem zamykania typu „Twist-Lock”
- Temperatura sterowana za pomocą termostatu w zakresie: od 30°C do 100°C
- Grzałka umieszczona pod dnem zabezpieczona przed zakamienieniem z zabezpieczeniem przed przegrzaniem Tacka ociekowa w zestawie

**TWÓJ ZYSK**

**RABAT -5%**



211168

10 l  
310x330x(H)490 mm  
1300 W/230 V

~~249,00 netto~~  
**237,00 netto**  
291,51 brutto

211175

20 l  
360x380x(H)598 mm  
2250 W/230 V

~~299,00 netto~~  
**284,00 netto**  
349,32 brutto

211175



Zobacz film

**9,50 netto**  
11,69 brutto

970607

140x200 mm  
100 szt.

**12,00 netto**  
14,76 brutto

970386

160x230 mm  
100 szt.

**19,00 netto**  
23,37 brutto

970614

200x300 mm  
100 szt.

**26,00 netto**  
31,98 brutto

970393

250x350 mm  
100 szt.

**38,00 netto**  
46,74 brutto

970621

300x400 mm  
100 szt.

## PRASA DO HAMBURGERÓW

- Umożliwia szybkie formowanie hamburgerów o jednakowej średnicy 130 mm
- Elementy mające kontakt z mięsem ze stali nierdzewnej
- Dolna obudowa z aluminium anodowanego
- Praktyczna dźwignia do wyjmowania gotowego mięsa z formy
- Pojemnik na folie do przekładania gotowych porcji mięsa

**RABAT -5%**

5,2 kg  
330x250x(H)300 mm

282113

~~609,00 netto~~  
**579,00 netto**  
712,17 brutto

**TWÓJ ZYSK**



**TWÓJ ZYSK**

**RABAT -5%**

282120  
~~143,00 netto~~  
**136,00 netto**  
167,28 brutto

282694  
~~143,00 netto~~  
**136,00 netto**  
167,28 brutto

1000 szt.  
ø100



## FOLIE DO PRASY DO HAMBURGERÓW

## SZATKOWNICA RĘCZNA DO WARZYW – TYP V

- W zestawie 5 przystawek
- Główne ostrze tnące w kształcie litery V
- Możliwość uzyskania dwóch grubości słupków 6 i 9 mm (frytki, warzywa julienne)
- Możliwość regulowania grubości plasterków od 1-9 mm

~~149,00 netto~~  
**104,00 netto**  
127,92 brutto

**RABAT -30%**



222614

130x335x(H)75 mm

## DESKA DO KROJENIA HACCP 600X400

- Wykonane z polietylenu HDPE 500
- Zgodne z normami HACCP
- Dwustronne
- Wymiary: 600x400x(H)18 mm

825648

przeznaczenie:  
wędliny

825655

przeznaczenie:  
drob surowy

825600

przeznaczenie:  
nabiał

825624

przeznaczenie:  
ryby

825617

przeznaczenie:  
mięso surowe

Cena za sztukę:

~~75,00 netto~~  
**71,25 netto**  
87,64 brutto



Zobacz film

825662

~~119,00 netto~~  
**83,30 netto**  
102,46 brutto

**RABAT -30%**

przeznaczenie:  
dla alergików

## KOSTKARKA DO LODU

- Idealne do hoteli, restauracji, barów, dyskotek, stacji benzynowych, laboratoriów
- Pełna, kompaktowa kostka lodu gwarantuje skuteczne schładzanie napoju, bez jego rozcieńczenia
- Kostki przezroczyste, wytwarzane metodą „natryskową”, idealne do koktajli, whisky, przystawek
- Łatwa regulacja wielkości kostek
- Obudowa ze stali nierdzewnej z zaokrąglonymi narożnikami
- Sterowanie elektroniczne

**TWOJ ZYSK**

410 W/230 V

400x480x(H)600 mm

wydajność: do 21,5 kg / h

271919

~~3 349,00 netto~~  
**3 179,00 netto**  
3 910,17 brutto

**RABAT -5%**



## ZMYWARKA DO NACZYŃ 50X50 – STEROWANIE ELEKTROMECHANICZNE

- Obudowa ze stali nierdzewnej AISI 304
- Oddzielne ramiona myjące (z tworzywa) i płuczące ze stali nierdzewnej
- U góry ramiona myjące stacjonarne, ramiona płuczące obrotowe
- Solidne dwuwarstwowe drzwi
- 1 cykl mycia o długości 120 s
- Wydajność do 30 koszy/h
- Zużycie wody na 1 cykl mycia: 2-2,5 l (w zależności od ciśnienia wody w sieci)
- Temp. wody myjącej: 62°C, temp. wody płuczącej: 85°C
- Wymiary: 570x600(+370)x(H)830 mm

**TWOJ ZYSK**

**RABAT -3%**

230237

~~3 799,00 netto~~  
**3 699,00 netto**  
4 549,77 brutto

z dozownikiem detergentu

3,6 kW, 230 V



233054

~~3 999,00 netto~~  
**3 899,00 netto**  
4 795,77 brutto

z dozownikiem detergentu i pompą spustową

6,6 kW, 400 V

## WÓZEK NA KOSZE DO ZMYWAREK

- 4 koła, 2 skrętne z hamulcami i dwa state

**TWOJ ZYSK**

877173

~~199,00 netto~~  
**189,00 netto**  
232,47 brutto

**RABAT -5%**

575x545x(H)210 mm



## ZMIĘKCZACZ DO WODY AUTOMATYCZNY

- Automacyjny proces regeneracji złoza przy pomocy solanki jest inicjowany automatycznie
- Dzięki panelowi sterowania można precyzyjnie określić m.in. czas pracy urządzenia, czas trwania regeneracji oraz objętość wody do uzdatnienia
- Zabezpieczenie przed dostępem dla dzieci dzięki funkcji automatycznej blokady
- Waga: 7,7 kg

**TWOJ ZYSK**

230459

~~769,00 netto~~  
**729,00 netto**  
896,67 brutto

**RABAT -5%**

18 W / 230 V

206x380x(H)480 mm





~~47,00 netto~~  
**32,90 netto**  
40,47 brutto

970607

28 l  
530x325x(H)200 mm

~~39,00 netto~~  
**27,30 netto**  
33,58 brutto

880067

21 l  
530x325x(H)150 mm

~~35,00 netto~~  
**24,50 netto**  
30,14 brutto

880074

14 l  
530x325x(H)100 mm

### POJEMNIK GN 1/1 HACCP Z POLIPROPYLENU

- Do przechowywania produktów spożywczych
- Szczelnie zamykane
- Nie wchłaniają zapachów i smaków

**RABAT**  
-30%



### POJEMNIK GN 1/2 HACCP Z POLIPROPYLENU

- Do przechowywania produktów spożywczych
- Szczelnie zamykane
- Nie wchłaniają zapachów i smaków



**RABAT**  
-30%



~~25,00 netto~~  
**17,50 netto**  
21,53 brutto

880159

12,5 l  
325x265x(H)200 mm

~~22,00 netto~~  
**15,40 netto**  
18,94 brutto

880166

9,5 l  
325x265x(H)150 mm

~~19,00 netto~~  
**13,30 netto**  
16,36 brutto

880173

6,5 l  
325x265x(H)100 mm



~~24,00 netto~~  
**16,80 netto**  
20,66 brutto

880050

7,8 l  
325x176x(H)200 mm

~~20,00 netto~~  
**14,00 netto**  
17,22 brutto

880265

5,7 l  
325x176x(H)150 mm

~~19,00 netto~~  
**13,30 netto**  
16,36 brutto

880272

4,0 l  
325x176x(H)100 mm

~~16,00 netto~~  
**11,20 netto**  
13,78 brutto

880289

2,5 l  
325x176x(H)65 mm

### POJEMNIK GN 1/3 HACCP Z POLIPROPYLENU

- Do przechowywania produktów spożywczych
- Szczelnie zamykane
- Nie wchłaniają zapachów i smaków

**RABAT**  
-30%



### POJEMNIK GN 1/4 HACCP Z POLIPROPYLENU

- Do przechowywania produktów spożywczych
- Szczelnie zamykane
- Nie wchłaniają zapachów i smaków



**RABAT**  
-30%



~~21,00 netto~~  
**14,70 netto**  
18,08 brutto

880357

5,5 l  
265x162x(H)200 mm

~~19,00 netto~~  
**13,30 netto**  
16,36 brutto

880364

4 l  
265x162x(H)150 mm

~~15,00 netto~~  
**10,50 netto**  
12,92 brutto

880371

2,8 l  
265x162x(H)100 mm

~~13,00 netto~~  
**9,10 netto**  
11,19 brutto

880388

1,8 l  
265x162x(H)65 mm



~~16,00 netto~~  
**11,20 netto**  
13,78 brutto

880456

3,4 l  
176x162x(H)200 mm

~~15,00 netto~~  
**10,50 netto**  
12,92 brutto

880463

2,4 l  
176x162x(H)150 mm

~~12,00 netto~~  
**8,40 netto**  
10,33 brutto

880470

1,6 l  
176x162x(H)100 mm

~~10,00 netto~~  
**7,00 netto**  
8,61 brutto

880487

1 l  
176x162x(H)65 mm

### POJEMNIK GN 1/6 HACCP Z POLIPROPYLENU

- Do przechowywania produktów spożywczych
- Szczelnie zamykane
- Nie wchłaniają zapachów i smaków

**RABAT**  
-30%



### POJEMNIK GN 1/9 HACCP Z POLIPROPYLENU

- Do przechowywania produktów spożywczych
- Szczelnie zamykane
- Nie wchłaniają zapachów i smaków



**RABAT**  
-30%



~~10,00 netto~~  
**7,00 netto**  
8,61 brutto

880555

1 l  
176x108x(H)100 mm

~~8,00 netto~~  
**5,60 netto**  
6,89 brutto

880562

0,6 l  
176x108x(H)65 mm



### MIARKA Z POLIPROPYLENU

- Podziałka na boku miarki

**RABAT**  
-30%

567104  
~~7,00 netto~~  
**4,90 netto**  
6,03 brutto

0,5 l  
ø90x(H)140 mm

567203  
~~14,00 netto~~  
**9,80 netto**  
12,05 brutto

1 l  
ø110x(H)170 mm

567302  
~~19,00 netto~~  
**13,30 netto**  
16,35 brutto

2 l  
ø140x(H)215 mm

567401  
~~25,00 netto~~  
**17,50 netto**  
21,53 brutto

3 l  
ø160x(H)240 mm

567500  
~~39,00 netto~~  
**27,30 netto**  
33,58 brutto

5 l  
ø190x(H)270 mm





## WOREK DO SZPRYCOWANIA PROFI LINE

- Wykonany z superylonu, bez szwów
- Do wielokrotnego użytku, bardzo wytrzymały
- Z zawieszką
- Elastyczny i cienki
- Możliwość użycia w gotującej wodzie

**NOWY  
MODEL**

**RABAT  
do -30%**

<del>18,00</del> netto <b>12,60</b> netto 15,50 brutto 550106 300 mm	<del>19,00</del> netto <b>13,30</b> netto 16,36 brutto 550205 350 mm	<del>22,00</del> netto <b>15,40</b> netto 18,94 brutto 550304 400 mm	<del>24,00</del> netto <b>16,80</b> netto 20,66 brutto 550403 450 mm	<del>26,00</del> netto <b>18,40</b> netto 22,63 brutto 550502 500 mm
----------------------------------------------------------------------------------	----------------------------------------------------------------------------------	----------------------------------------------------------------------------------	----------------------------------------------------------------------------------	----------------------------------------------------------------------------------



## WORKI DO SZPRYCOWANIA JEDNORAZOWE HACCP ZRYWANE

- Podwójne szwy zwiększające odporność na rozdarcie
- Ułatwiająca użycie antypoślizgowa powierzchnia
- Możliwość używania worków z ciepłymi i zimnymi produktami spożywczymi
- Jednorazowe i zgodne ze standardami higieny
- Grubość folii: 80 mikronów
- Opakowanie zbiorcze - 100 szt

**NEW!**

**RABAT  
do -31%**

557136 <del>61,00</del> netto <b>43,00</b> netto 52,89 brutto 630x330 mm	557129 <del>51,00</del> netto <b>36,00</b> netto 44,28 brutto 535x300 mm	557143 <del>29,00</del> netto <b>20,00</b> netto 24,60 brutto 300x200 mm
--------------------------------------------------------------------------------------	--------------------------------------------------------------------------------------	--------------------------------------------------------------------------------------

## SZCZYPCE DO SERWOWANIA

**RABAT  
-30%**

~~14,00~~ netto  
**9,80** netto  
12,05 brutto  
171509

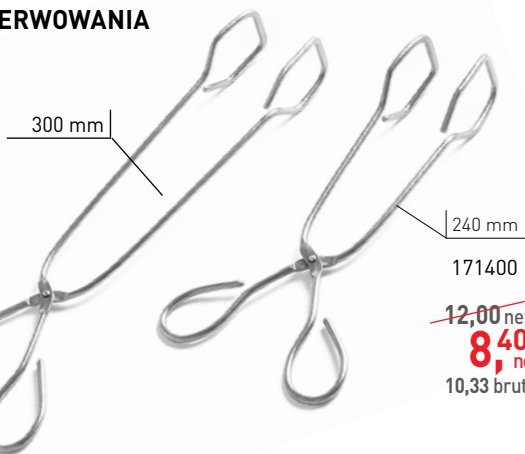

~~12,00~~ netto  
**8,40** netto  
10,33 brutto  
171400

## WAGA Z LEGALIZACJĄ

- Duży jednostronny wyświetlacz LCD, 5 cyfrowy, o wymiarach 91x36 mm
- Funkcja uśredniania odczytu
- Funkcja tarowania, pozwalająca na ważenie towaru bez wagi opakowania
- Wbudowane gniazdo na baterie 6x AA 1,5 A (baterie w zestawie)
- W zestawie zasilacz 230 V

**TWÓJ  
ZYSK**

**RABAT  
-5%**

~~683,00~~ netto  
**649,30** netto  
798,27 brutto

580288

zakres: 5 kg  
dokładność: 1/2 g  
239x227x(H)66 mm



## OTWIERACZ BARMAŃSKI PROFI LINE

- Wykonany ze stali nierdzewnej, uchwyt z tworzywa ABS
- 3-funkcyjny
- Opatentowana dźwignia i spirala do długich korków oraz obcinarka do folii

**TWÓJ  
ZYSK**

**RABAT  
-7%**

~~21,00~~ netto  
**19,50** netto  
23,99 brutto



597323

37x130x14 mm

## NOŻE GREEN LINE

- Ostrza noży wykonane z jednego kawałka stali nierdzewnej AISI 420 z węglowo-molibdenowo-wanadową domieszką, co gwarantuje zachowanie ostrych, odpornych na korozję krawędzi tnących o dużej twardości i odpowiedniej elastyczności

**RABAT  
-30%**

### NÓŻ DO OBIERANIA Z WYGIĘTYM OSTRZEM

dlugość ostrza/noża: 70/175 mm



843802

~~28,00~~ netto  
**19,60**,netto  
24,11 brutto

### NÓŻ DO STEKÓW

dlugość ostrza/noża: 120/220 mm



843819

~~29,00~~ netto  
**20,30**,netto  
24,97 brutto

### NÓŻ KUCHENNY

dlugość ostrza/noża: 140/260 mm



843833

~~46,00~~ netto  
**32,20**,netto  
39,61 brutto

### NÓŻ KUCHENNY

dlugość ostrza/noża: 160/280 mm



843840

~~48,00~~ netto  
**33,60**,netto  
41,33 brutto

### NÓŻ KUCHENNY

dlugość ostrza/noża: 180/305 mm



843857

~~54,00~~ netto  
**37,80**,netto  
46,49 brutto

### NÓŻ KUCHENNY

dlugość ostrza/noża: 200/325 mm



843864

~~58,00~~ netto  
**40,60**,netto  
49,94 brutto

### NÓŻ KUCHENNY

dlugość ostrza/noża: 220/340 mm



843871

~~58,00~~ netto  
**40,60**,netto  
49,94 brutto

### NÓŻ DO CHLEBA

dlugość ostrza/noża: 260/380 mm



843888

~~58,00~~ netto  
**40,60**,netto  
49,94 brutto

**NÓZ DO CHLEBA**

dtugość ostrza/noża: 300/415 mm



843895

~~64,00~~ netto  
**44,80** netto  
55,10 brutto

**NÓZ DO PIECZENI**

dtugość ostrza/noża: 260/380 mm



843901

~~58,00~~ netto  
**40,60** netto  
49,94 brutto

**NÓZ DO SZYNKI I ŁOSOSIA**

dtugość ostrza/noża: 280/415 mm



843918

~~64,00~~ netto  
**44,80** netto  
55,10 brutto

**NÓZ DO CIASTA**

dtugość ostrza/noża: 240/360 mm



843925

~~78,00~~ netto  
**54,60** netto  
67,16 brutto

**TASAK**

dtugość ostrza/noża: 200/325 mm



843932

~~129,00~~ netto  
**90,00** netto  
110,70 brutto

**NÓZ SZEFA KUCHNI**

dtugość ostrza/noża: 260/400 mm



843949

~~88,00~~ netto  
**61,60** netto  
75,77 brutto

**NÓZ DO KROJENIA**

dtugość ostrza/noża: 260/400 mm



843956

~~98,00~~ netto  
**68,60** netto  
84,38 brutto

**NÓZ DO KROJENIA**

dtugość ostrza/noża: 300/440 mm



843963

~~108,00~~ netto  
**75,60** netto  
92,99 brutto



### PROFESJONALNY PREPARAT DO ODKAMINIENIA ZMYWAREK GASTRONOMICZNYCH

- Skoncentrowany środek do czyszczenia urządzeń gastronomicznych odpornych na działania kwasów
- Nadaje się do odkamieniania zmywarek gastronomicznych, podgrzewaczy, czajników, grzałek elektrycznych, ekspresów do kawy itp.

1 l  
975008

~~16,00 netto~~  
**11,20 netto**  
13,78 brutto

**RABAT -30%**

### PROFESJONALNY PREPARAT DO PŁUKANIA O WŁAŚCIWOŚCIACH NABŁYSZCZAJĄCYCH DO NACZYŃ I URZĄDZEŃ GASTRONOMICZNYCH

- Skoncentrowany środek do czyszczenia urządzeń gastronomicznych odpornych na działania kwasów
- Nadaje się do odkamieniania zmywarek gastronomicznych, podgrzewaczy, czajników, grzałek elektrycznych, ekspresów do kawy itp.



10 l  
975015

~~84,00 netto~~  
**79,00 netto**  
97,17 brutto



5 l  
975022

~~53,00 netto~~  
**50,00 netto**  
61,50 brutto

**RABAT -6%**

### PROFESJONALNY PREPARAT DO MYCIA NACZYŃ W ZMYWARKACH GASTRONOMICZNYCH

- Zalecany do mycia naczyń porcelanowych, z tworzywa sztucznego oraz sztućców
- Nie zawiera chloru ani fosforanów
- Nadaje się do każdego rodzaju twardości wody



20 l  
975046

~~149,00 netto~~  
**142,00 netto**  
174,66 brutto

**RABAT -5%**

10 l  
975053

~~89,00 netto~~  
**84,00 netto**  
103,32 brutto

**RABAT -6%**



1 l

~~32,00 netto~~  
**22,40 netto**  
27,55 brutto

**RABAT -30%**

979761

### PROFESJONALNY PREPARAT DO NABŁYSZCZANIA I POLEROWANIA STALI

- Środek przeznaczony do mycia, pielęgnacji i konserwacji powierzchni urządzeń wykonanych ze stali szlachetnej
- Skutecznie usuwa tłusty brud, ślady palców oraz kurz
- Na umytych powierzchniach pozostawia delikatny połysk urządzenia oraz filtr ochronny, zapobiegający powstawaniu nalotów



### BATERIA Z PRYSZNICEM

- Bateria jednocierowna, sztorcowa
- Prysznic odporny na przepływ wody pod dużym ciśnieniem
- Ostona prysznicowa wykonana z tworzywa sztucznego
- Regulowany wspornik kolumnowy
- Uchwyt ścienny z możliwością skrócenia
- Wężyki przyłączeniowe: 1/2"
- Maksymalny przepływ wody: 17 l/min przy ciśnieniu 4 barów
- Wymagany otwór w stole: ø30 mm
- Wysięg wylewki: 280 mm

970515

~~679,00 netto~~  
**645,00 netto**  
793,35 brutto

**RABAT -5%**



### BATERIA UMYWALKOWA - ŁOKCIOWA

- Jednocierowna
- Wężyki przyłączeniowe: 3/8"
- Wymagany otwór w stole: ø35 mm
- Wysięg: 215 mm



**RABAT -5%**

~~219,00 netto~~  
**208,00 netto**  
255,84 brutto

970522



~~139,00 netto~~  
**84,00 netto**  
103,32 brutto

707098

21 l  
zewn.: 480x480x(H)165 mm  
wewn.: 420x420x(H)117 mm

~~169,00 netto~~  
**102,00 netto**  
125,46 brutto

707142

33 l  
zewn.: 595x595x(H)165 mm  
wewn.: 535x535x(H)117 mm

~~159,00 netto~~  
**96,00 netto**  
118,08 brutto

707135

35 l  
zewn.: 480x480x(H)260 mm  
wewn.: 420x420x(H)200 mm

32 l

zewn.: 410x410x(H)330 mm  
wewn.: 350x350x(H)265 mm

707081

~~129,00 netto~~  
**78,00 netto**  
95,94 brutto

**RABAT**  
-40%

707067  
~~59,00 netto~~  
**36,00 netto**  
44,28 brutto

## POJEMNIK TERMOIZOLACYJNY - CATERINGOWY

- Możliwość ułożenia pojemników jeden na drugim bez pokrywy, co pozwala na przewiezienie jednorazowo większej ilości pizzy
- Po odwróceniu pojemnika o 180 stopni może on służyć jako pokrywa do innego pojemnika Salto
- Idealny do przewozu pizzy w kartonach
- Boczne, zintegrowane z obudową uchwyty ułatwiają transport i przenoszenie
- Możliwość piętrowania dzięki przetłoczeniu w obudowie
- Wykonany w całości z jednego kawałka bez łączeń i klejenia
- Ultralekki
- Wysoka odporność na temperaturę
- Mycie w zmywarkach do 80°C
- Ułatwia wprowadzenie HACCP w zakładach gastronomicznych
- Podlega w 100% recyklingowi



**RABAT**  
-39%

## POJEMNIK TERMOIZOLACYJNY - CATERINGOWY

- Do przewozu dań w opakowaniach jednorazowych oraz ceramicznych
- Specjalnie wyprofilowane wewnętrzne ścianki ułatwiają wyjmowanie pojemników
- Wykonany w całości z jednego kawałka bez łączeń i klejenia
- Ultralekki, zamykany od góry oddzielną pokrywą
- Możliwość piętrowania dzięki przetłoczeniu w obudowie
- Mycie w zmywarkach do 80°C
- Ułatwia wprowadzenie HACCP w zakładach gastronomicznych
- Podlega w 100% recyklingowi



9 l  
zewn.: 380x250x(H)95 mm  
wewn.: 440x310x(H)160 mm

**RABAT**  
-39%

15,6 l  
zewn.: 380x250x(H)165 mm  
wewn.: 440x310x(H)230 mm

707043  
~~109,00 netto~~  
**66,00 netto**  
81,18 brutto

707050  
~~119,00 netto~~  
**72,00 netto**  
88,56 brutto

## POJEMNIK TERMOIZOLACYJNY CATERINGOWY 600X400

- Zalecany do mycia naczyń porcelanowych, z tworzywa sztucznego oraz sztućców
- Nie zawiera chloru ani fosforanów
- Nadaje się do każdego rodzaju twardości wody



40 l  
600x400(H)283 mm  
wewn.: 540x340 mm

707746  
**59,00 netto**  
72,57 brutto

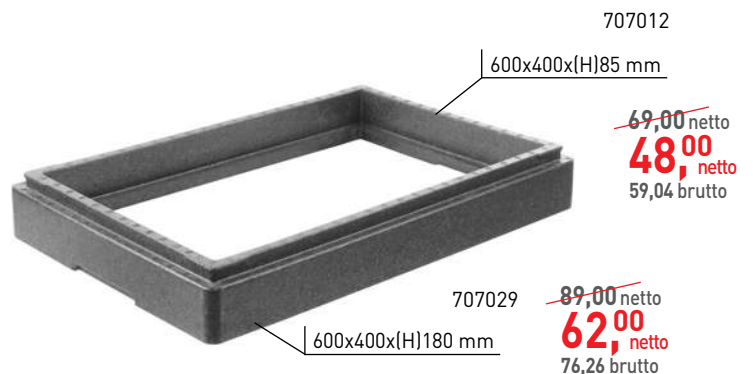

600x400x(H)85 mm

~~69,00 netto~~  
**48,00 netto**  
59,04 brutto

707029

600x400x(H)180 mm

~~89,00 netto~~  
**62,00 netto**  
76,26 brutto

## RAMA PODWYŻSZAJĄCA DO POJEMNIKA TERMOIZOLACYJNEGO GN1/1

- Do zwiększenia pojemności pojemników 707906 oraz 707968

**RABAT**  
-30%



**RABAT**  
-5%

691311

~~38,00~~ netto  
**36,00** netto  
44,28 brutto

**RABAT**  
-7%

691342

~~106,00~~ netto  
**99,00** netto  
121,77 brutto

### KOSZ PEDALOWY OKRĄGŁY Z WKŁADEM

- Korpus ze stali nierdzewnej, powierzchnia zewnętrzna polerowana
- Antypoślizgowa, gumowa podstawa chroniąca podłogę
- Mechanizm „click lock” blokujący kłapę kosza po otwarciu



~~288,00~~ netto  
**216,00** netto  
265,68 brutto

**RABAT**  
-5%

### KOSZ STOJĄCY Z POPIELNICĄ

- Korpus ze stali nierdzewnej, powierzchnia zewnętrzna polerowana
- Antypoślizgowa, gumowa podstawa chroniąca podłogę
- Zdejmowana popielniczka ułatwia czyszczenie i opróżnianie kosza



**RABAT**  
-5%

691359

~~152,00~~ netto  
**144,00** netto  
177,12 brutto

691366

~~252,00~~ netto  
**239,00** netto  
293,97 brutto

### KOSZ Z POKRYWĄ OBROTOWĄ

- Korpus ze stali nierdzewnej, powierzchnia zewnętrzna polerowana
- Antypoślizgowa, gumowa podstawa chroniąca podłogę
- Pokrywa obrotowa 360° wygodne, higieniczne otwieranie



### REGAŁ MAGAZYNOWY 5-PÓŁKOWY

- Maksymalne równomierne obciążenie półki: 80 kg
- Regulowane nóżki
- Chromowany

**RABAT**  
-30%

~~299,00~~ netto  
**209,00** netto  
257,07 brutto



910x455x(H)1830 mm

812204

### TALERZE DO PIZZY SPECIALE PORCELANOWE

- Z myślą o tym, że pizza to żelazna pozycja wielu kart dań, stworzyliśmy kolekcję Speciale, która łączy jakość z przystępną ceną
- Wykonane z bardzo wytrzymałej porcelany, doskonale sprawdzą się w trudnych warunkach profesjo-

nalnego użycia

- Śnieżnobiałe talerze dostępne w rozmiarach 28 i 33 cm zostały uzupełnione elementami w modnych kolorach, które doskonale ze sobą współgrają i podkreślają wygląd dania
- Dekoracje są wykonane pod szkliwem, dzięki czemu bez obaw można je myć w zmywarkach i używać w kuchenkach mikrofalowych



774854

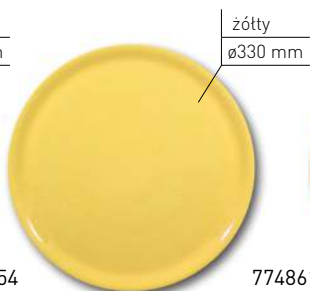

774861



774878



774885

Cena za sztukę  
~~18,00~~ netto  
**12,60** netto  
15,50 brutto

**RABAT**  
-30%

## SALATERKI POMPEI

- Pompei to kolekcja dziewięciu salatek wykonanych z hartowanego szkła. Będą nieodzownym przyrządkiem podczas przygotowywania kompozycji składników, podawania gustownie przekąsek,

sałatek, sosów lub przypraw  
- Kształt umożliwia sztaplowanie i pozwala zaoszczędzić miejsce

**RABAT  
-30%**

39 ml  
ø60x(H)30 mm  
zestaw 6 sztuk



775998

~~14,28 netto~~  
**10,00 netto**  
12,30 brutto

100 ml  
ø80x(H)41 mm



776001

~~15,00 netto~~  
**10,50 netto**  
12,92 brutto

240 ml  
ø105x(H)53 mm



776018

~~2,75 netto~~  
**1,93 netto**  
2,37 brutto

350 ml  
ø120x(H)60 mm



776025

~~3,88 netto~~  
**2,72 netto**  
3,35 brutto

570 ml  
ø140x(H)70 mm



776032

~~5,26 netto~~  
**3,68 netto**  
4,53 brutto

1060 ml  
ø170x(H)85 mm



776049

~~6,13 netto~~  
**4,60 netto**  
5,66 brutto

1700 ml  
ø200x(H)100 mm



776056

~~10,76 netto~~  
**7,53 netto**  
9,26 brutto

2450 ml  
ø230x(H)95 mm



776063

~~13,02 netto~~  
**10,00 netto**  
12,30 brutto

3650 ml  
ø260x(H)106 mm



776070

~~24,38 netto~~  
**17,07 netto**  
20,99 brutto

## EKSPRESY DO KAWY KOLBOWE HENDI TOP LINE BY WEGA

- Profesjonalne ekspresy ciśnieniowe wykonane z wysokogatunkowej stali nierdzewnej lakierowanej
- Sterowanie elektroniczne
- Programowanie do 4 kaw na grupę w systemie wolumetrycznym (objętościowym)
- Ergonomiczna, pozioma klawiatura wyboru rodzaju kawy
- Dysza pary izolowana gumową nasadką zapobiegającą poparzeniu palców
- Wbudowana pompa rotacyjna Automatykne uzupełnianie wody
- w bojlerze sygnalizowane lampką
- Podgrzewacz filiżanek wykorzystujący temperaturę z bojlera
- Główny włącznik energii z możliwością odłączenia samych grzałek
- Regulowane nożki dla łatwego wypoziomowania ekspresu
- Maksymalna wysokość filiżanki/szklanki: 85 mm

## EKSPRES DO KAWY HENDI TOP LINE BY WEGA 2-GRUPOWY ELEKTRONICZNY, BIAŁY



208939

poj.: 10,5 l  
740x555x(H)515 mm  
3700 W/400/230 V

~~7 599,00 netto~~  
**7 219,00 netto**  
8 879,37 brutto

**RABAT  
-5%**



208915

poj.: 5 l  
530x555x(H)515 mm  
2900 W/400/230 V

**RABAT  
-5%**

~~5 999,00 netto~~  
**5 699,00 netto**  
7 009,77 brutto



208922

poj.: 5 l  
530x555x(H)515 mm  
2900 W/400/230 V

**RABAT  
-5%**

~~5 999,00 netto~~  
**5 699,00 netto**  
7 009,77 brutto

## EKSPRES DO KAWY HENDI TOP LINE BY WEGA 1-GRUPOWY ELEKTRONICZNY, BIAŁY

## EKSPRES DO KAWY HENDI TOP LINE BY WEGA 1-GRUPOWY ELEKTRONICZNY, CZARNY

